

**МІНІСТЕРСТВО ОСВІТИ І НАУКИ УКРАЇНИ**  
**УКРАЇНСЬКИЙ ДЕРЖАВНИЙ УНІВЕРСИТЕТ НАУКИ І ТЕХНОЛОГІЙ**

ПРОЄКТ

**ОСВІТНЬО-ПРОФЕСІЙНА ПРОГРАМА**

назва «ЕКОНОМІКА»

першого (бакалаврського) рівня вищої освіти

спеціальність С1– Економіка

галузь знань С – Соціальні науки, журналістика, інформація  
та міжнародні відносини

кваліфікація Бакалавр з економіки

**«ЗАТВЕРДЖЕНО»**

вченою радою УДУНТ

\_\_\_ . \_\_\_ . 20\_\_ р. протокол № \_\_\_

**«ВВЕДЕНО В ДІЮ»**

наказом № \_\_\_ від \_\_\_ . \_\_\_ . 20\_\_ р.

Ректор

професор \_\_\_\_\_

Дніпро 2025

## ЛИСТ ПОГОДЖЕННЯ

### освітньо-професійної програми «ЕКОНОМІКА»

рівень вищої освіти: перший (бакалаврський)

**Перший проректор** \_\_\_\_\_ Анатолій РАДКЕВИЧ  
(підпис)  
«\_\_» \_\_\_\_\_ 20\_\_ р.

**Проректор  
з науково-педагогічної роботи** \_\_\_\_\_ Олександр ЗАЙЧУК  
(підпис)  
«\_\_» \_\_\_\_\_ 20\_\_ р.

**Рада якості освітньої діяльності**  
Голова \_\_\_\_\_ Анатолій РАДКЕВИЧ  
(підпис)  
Протокол №\_\_ від «\_\_» \_\_\_\_\_ 20\_\_ р.

**Директор ННІ «Дніпровський  
металургійний інститут»** \_\_\_\_\_ Олександр ВЕЛИЧКО  
(підпис)  
«\_\_» \_\_\_\_\_ 20\_\_ р.

**Директор ННІ «Придніпровська державна  
академія будівництва та архітектури»** \_\_\_\_\_ Владислав ДАНШЕВСЬКИЙ  
(підпис)  
«\_\_» \_\_\_\_\_ 20\_\_ р.

**В.о. директора ННІ «Український державний  
хіміко-технологічний університет»** \_\_\_\_\_ Ольга СВЕРДЛІКОВСЬКА  
(підпис)  
«\_\_» \_\_\_\_\_ 20\_\_ р.

**Навчально-науковий центр  
забезпечення якості освіти**  
Керівник \_\_\_\_\_ Сергій ГРИШЕЧКІН  
(підпис)  
«\_\_» \_\_\_\_\_ 20\_\_ р.

**Рада студентів УДУНТ**  
Голова \_\_\_\_\_ Владислава ГУНЬКО  
(підпис)  
«\_\_» \_\_\_\_\_ 20\_\_ р.

**Реєстраційний номер** \_\_\_\_\_  
(Підпис працівника відділу акредитації та ліцензування)  
«\_\_» \_\_\_\_\_ 20\_\_

## ПЕРЕДМОВА

### освітньо-професійної програми ЕКОНОМІКА

рівень вищої освіти: перший (бакалаврський)

#### ІНІЦІЙОВАНА

Проектною групою освітньої програми

«\_\_\_»\_\_\_\_\_20\_\_ р.

протокол № \_\_\_\_\_

Керівник проектної групи \_\_\_\_\_

(підпис)

Юлія ОРЛОВСЬКА

**ПІДСТАВА** Освітню програму складено на підставі стандарту вищої освіти за спеціальністю 051 – Економіка для першого (бакалаврського) рівня вищої освіти, що затверджений наказом МОН України від 13.11.2018 р. № 1244, з метою продовження реалізації:

освітньої програми «Інформаційні технології та моделювання в економіці», затверджену вченою радою УДУНТ протокол № 9 від 29.05.2023 р. та введена в дію наказом № 45 від 20.06.2023 р., з метою удосконалення існуючої програми та продовження її реалізації. Освітня програма вперше введена в дію наказом ректора Національної металургійної академії України (НМетАУ) №26-1 від 05.05.2017 р. на підставі рішення вченої ради НМетАУ від 04.05.2017 р. (протокол № 4). Зміни до програми внесені: 1) рішенням вченої ради НМетАУ від 26.02.2020 р., протокол № 3 (наказ НМетАУ № 03а від 02.03.2020 р.) з метою урахування вимог затвердженого стандарту вищої освіти за спеціальністю 051 – економіка; 2) рішенням вченої ради Українського державного університету науки і технологій (УДУНТ) від 28.12.2021 р., протокол №3 (наказ УДУНТ № 43 від 28.12.2021 р.) після започаткування освітньо-професійної програми «Інформаційні технології та моделювання в економіці» першого (бакалаврського) рівня вищої освіти в УДУНТ з метою продовження реалізації освітньо-професійної програми «Інформаційні технології та моделювання в економіці» НМетАУ згідно з Наказом МОН України від 26.04.2021 р. № 464 «Про утворення Українського державного університету науки і технологій» після реорганізації УДУНТ; 3) рішенням вченої ради УДУНТ від 29.05.2023 р., протокол № 9 (наказ УДУНТ № 45 від 20.06.2023 р.) з метою урахування вимог затвердженого «Положення про організацію освітнього процесу в Українському державному університеті науки і технологій» та пропозицій групи забезпечення якості освітньої програми «Інформаційні технології та моделювання в економіці» першого (бакалаврського) рівня вищої освіти;

освітньої програми «Міжнародна економіка», яка вперше введена в дію наказом ректора Національної металургійної академії України (НМетАУ) №09а-аг від 22.01.2019 р. на підставі рішення вченої ради НМетАУ від 21.01.2019 р. (протокол № 1). Зміни до програми вносились: рішенням вченої ради НМетАУ від 26.02.2020 р., протокол № 3 (наказ НМетАУ № 03а від 02.03.2020 р.); рішенням вченої ради НМетАУ від 30.03.2021 р., протокол № 4 (наказ НМетАУ № 10 від 06.04.2021 р.); рішенням вченої ради Українського державного університету науки і технологій (УДУНТ) від 28.12.2021 р., протокол №3 (наказ УДУНТ № 43 від 28.12.2021 р.) згідно з Наказом МОН України від 26.04.2021 р. № 464 «Про утворення Українського державного університету науки і технологій» освітньо-професійна програма «Міжнародна економіка» першого (бакалаврського) рівня вищої освіти започаткована з метою продовження її реалізації в Українському державному університеті науки і технологій; рішенням вченої ради УДУНТ від 03.07.2023 р., протокол № 10 (наказ УДУНТ № 47 від 05.07.2023 р.) з метою удосконалення існуючої програми та

продовження її реалізації; наказом ректора УДУНТ від 17.07.2024 р. №126 «Про внесення змін до освітніх програм» відповідно до наказу ректора УДУНТ від 03.06.2024 р. №72 «Про оновлення освітніх програм». Зміст освітньої програми переглянуто у зв'язку із реалізацією заходів щодо оптимізації освітніх програм в УДУНТ (Наказ №07 від 11 березня 2024 р. «Про нормування загальних освітніх компонентів в освітніх програмах») та з урахуванням пропозицій від внутрішніх та зовнішніх стейкхолдерів щодо удосконалення освітньої програми і продовження її реалізації в УДУНТ;

освітньої програми «Міжнародна економіка та бізнес», яку започатковано рішенням вченої ради Українського державного університету науки і технологій (УДУНТ) від 03.04.2024 протокол № 8 з метою продовження реалізації освітньо-професійної програми «Міжнародна економіка та бізнес» Придніпровської державної академії будівництва та архітектури (ПДАБА) (затверджена рішенням вченої ради ПДАБА від 25.05.2021 р., протокол № 12; зміни вносились рішенням вченої ради ПДАБА від 29.08.2023 р., протокол №1) після приєднання до УДУНТ Державного вищого навчального закладу «Український державний хіміко-технологічний університет» та Придніпровської державної академії будівництва та архітектури згідно з наказом Міністерства освіти і науки України від 25.07.2023 за № 904 «Про реорганізацію державного вищого навчального закладу «Український державний хіміко-технологічний університет» та Придніпровської державної академії будівництва та архітектури»;

освітньої програми «Економіка» (розроблено на основі освітніх програм ДВНЗ УДХТУ Економіка кібернетика та Економіка підприємства, затверджених вченою радою ДВНЗ УДХТУ «16» червня 2016 р., протокол № 5), яку започатковано рішенням вченої ради ДВНЗ УДХТУ 25.03.2021 р., протокол № 4. Зміни в програму внесено відповідно до наказу МОН України від 25.07.2023 р. № 904 «Про реорганізацію Державного вищого навчального закладу «Український державний хіміко-технологічний університет» та «Придніпровської державної академії будівництва та архітектури» з метою продовження реалізації освітньої програми Економіка Державного вищого навчального закладу «Український державний хіміко-технологічний університет» (ДВНЗ УДХТУ) після реорганізації в Українському державному університеті науки і технологій (УДУНТ).

Проект освітньо-професійної програми розроблено проектною групою, яка затверджена наказом ректора УДУНТ від 03.02.2025 № 50-к.

**Проектна група освітньої програми:**

1. Орловська Юлія Валеріївна,  
доктор економічних наук, професор
2. Гармідер Лариса Дмитрівна,  
доктор економічних наук, професор
3. Савчук Лариса Миколаївна,  
кандидат економічних наук, професор
4. Білоцерківець Володимир Вікторович,  
доктор економічних наук, професор
5. Тарасевич Віктор Миколайович,  
член-кореспондент НАН України,  
доктор економічних наук, професор
6. Бандоріна Лілія Миколаївна,  
кандидат економічних наук, доцент
7. Іванова Марина Володимирівна,  
кандидат хімічних наук, доцент

**До ОПП надано відгуки (рецензії):**

Директора ПП «Дніпро-Інтерсталь», кандидата економічних наук, доцента Самойленко Є.Г.

## 1. Профіль освітньо-професійної програми

спеціальність **C1 – Економіка**

назва ОПП **«Економіка»**

<b>1.1 – Загальна інформація</b>	
Повна назва закладу вищої освіти та структурного підрозділу	УКРАЇНСЬКИЙ ДЕРЖАВНИЙ УНІВЕРСИТЕТ НАУКИ І ТЕХНОЛОГІЙ 1. Навчально-науковий інститут «Дніпровський металургійний інститут» Факультет прикладних комп'ютерних технологій Кафедра економічної інформатики Факультет економіки і менеджменту Кафедра міжнародної економіки і соціально-гуманітарних дисциплін 2. Навчально-науковий інститут «Український державний хіміко-технологічний університет» Факультет економіко-гуманітарних наук та права Кафедра підприємництва, організації виробництва та теоретичної і прикладної економіки 3. Навчально-науковий інститут «Придніпровська державна академія будівництва та архітектури» Економічний факультет Кафедра економічної теорії та міжнародних економічних відносин
Ступінь вищої освіти та назва освітньої кваліфікації	Ступінь вищої освіти – бакалавр Кваліфікація – бакалавр з економіки
Офіційна назва освітньої програми	Економіка
Тип диплома та обсяг освітньої програми	Диплом бакалавра, одиничний. На базі повної загальної середньої освіти – 240 ЄКТС, термін навчання 3 роки 10 місяців. На базі ступеня «молодшого бакалавра» (освітньо-кваліфікаційного рівня «молодший спеціаліст») – не більш ніж 120 ЄКТС, отриманих в межах попередньої освітньої програми підготовки молодшого бакалавра (молодшого спеціаліста).
Наявність акредитації	Сертифікат про акредитацію УД 04019145, Термін дії – до 01.07.2028 р.
Цикл/рівень	НРК України – 6 рівень EQF-LLL – 6 рівень QF-EHEA – перший цикл
Передумови	Наявність свідоцтва (атестата) про повну загальну середню освіту, диплома молодшого бакалавра (молодшого спеціаліста) або диплома фахового молодшого бакалавра. Вимоги до вступу визначаються правилами прийому на здобуття

	ОС бакалавра.
Мова(и) викладання	Українська мова
Термін дії освітньої програми	До виключення з переліку освітніх програм, що реалізуються університетом
Інтернет-адреса постійного розміщення опису освітньої програми	<a href="http://ust.edu.ua/education/educational_programs">http://ust.edu.ua/education/educational_programs</a>

### 1.2 – Мета освітньої програми

Підготовка фахівців, які володіють економічним мисленням, теоретичними знаннями і практичними навичками, необхідними для розв'язання завдань предметної області діяльності з використанням сучасних інформаційних технологій, комп'ютерного моделювання, аналізу та прогнозування. Забезпечити набуття студентами компетентностей, необхідних для продовження освіти та професійної діяльності.

### 1.3 – Характеристика освітньої програми

Предметна область (галузь знань, спеціальність, спеціалізація (за наявності))	<p>Галузь знань – С Соціальні науки, журналістика, інформація та міжнародні відносини</p> <p>Спеціальність – С1 Економіка</p> <p><i>Об'єкт вивчення та/або діяльності:</i> закономірності функціонування та розвитку соціально-економічних систем, соціально-економічних процесів, їх моделювання, прогнозування та регулювання, мотивація і поведінка економічних суб'єктів.</p> <p><i>Цілі навчання:</i> підготовка фахівців, які володіють економічним мисленням, теоретичними знаннями і практичними навичками, необхідними для розв'язання завдань предметної області.</p> <p><i>Теоретичний зміст предметної області:</i> поняття, категорії, концепції, принципи економічних наук.</p> <p><i>Методи, методики та технології:</i> загальнонаукові та специфічні методи пізнання та дослідницької діяльності; математичні та статистичні методи економічного аналізу; економіко-математичного моделювання; інформаційно-комунікаційні технології досліджень, розповсюдження та презентацій результатів досліджень.</p> <p><i>Інструментарій та обладнання:</i> сучасне інформаційно-комунікаційне обладнання, інформаційні системи та програмні продукти, що застосовуються у професійній діяльності.</p>
Орієнтація освітньої програми	<p>Освітньо-професійна програма для бакалавра.</p> <p>Освітньо-професійна програма орієнтована на сучасні теоретичні знання і практичні навички, необхідні для розв'язання завдань предметної області діяльності.</p>
Основний фокус освітньої програми	<p>Здобуття вищої освіти в галузі С «Соціальні науки, журналістика, інформація та міжнародні відносини», спеціальності С1 «Економіка», за освітньо-професійною програмою «Економіка».</p> <p>Акцент ставиться на формуванні компетентностей, що забезпечують можливість розв'язання завдань ефективного</p>

	<p>управління економічними об'єктами в умовах національної та міжнародної економіки з використанням комп'ютерних інструментів, методів та моделей. Програма орієнтована на сучасні дослідження в сфері економічних процесів мікро-, мезо-, макро- та мега-рівнів, аналітики, моделювання і прогнозування.</p> <p><i>Ключові слова:</i> економіка, економічна система, глобальна економіка, міжнародна економіка, міжнародний бізнес, аналітика, моделювання, прогнозування, управління, інформаційні системи.</p>
Особливості програми	<p>Спрямована на глибоке оволодіння фундаментальними та практичними знаннями в галузі економіки; навичками практичного застосування інформаційних систем, комп'ютерних методів та моделей в економіці; набуття кваліфікації управління соціально-економічними процесами на мікро-, макро- і мегарівнях; формування здатності генерувати нові ідеї на базі сучасних досягнень науки; спроможності нести відповідальність за вироблення та ухвалення рішень у непередбачуваних контекстах національної та міжнародної економіки; враховувати у своїх рішеннях соціальні, наукові та етичні аспекти. Забезпечує набуття здобувачами компетентностей, необхідних для подальшого поглибленого навчання та підвищення рівня кваліфікації. Враховує потреби та запити роботодавців Придніпровського регіону.</p>
<b>1.4 – Придатність випускників до працевлаштування та подальшого навчання</b>	
Придатність до працевлаштування	<p>Бакалавр з економіки за освітньо-професійною програмою «Економіка» здатний виконувати зазначені професійні роботи (згідно з Національним класифікатором України «Класифікатор професій» ДК 003: 2010):</p> <p>ДК 003: 2010): «123 – Керівники функціональних підрозділів», «2441.2 – Економісти», «2441.2 – Економісти з міжнародної торгівлі», «3429 – Торговці (обслуговування бізнесу та реклами)», «3433 – Бухгалтери та касири-експерти», «3435.2 Організатори діловодства (види економічної діяльності)», «3436.1 Помічники керівника підприємства (установи, організації)», «3436.2 Помічники керівника виробничого підрозділу, помічник керівника іншого основного підрозділу», «3436.3 Помічники керівника малого підприємства без апарату управління», «41 – Службовці, пов'язані з інформацією».</p> <p>Основні місця роботи: економічні, аналітичні, інформаційні, адміністративні підрозділи, служби, відділи підприємств та установ різних видів економічної діяльності та форм власності, органи державної влади та місцевого самоврядування, банківські і фінансові установи, міжнародні торгово-промислові, консалтингові та інвестиційні компанії, філії та дочірні компаній транснаціональних та багатонаціональних корпорацій</p>
Подальше навчання	Можливості продовження освіти й отримання вищих

	кваліфікаційних рівнів і наукових ступенів: – другого (магістерського) рівня вищої освіти, якому відповідає сьомий кваліфікаційний рівень Національної рамки кваліфікацій, з присудженням ступеня вищої освіти – магістр; FQ-EHEA – другий цикл, EQF-LLL – 7 рівень. Набуття додаткових кваліфікацій в системі післядипломної освіти
--	---

### **1.5 – Викладання та оцінювання**

Викладання та навчання	Студентоцентроване, проблемно-орієнтоване навчання, ініціативне самонавчання. Елементи дистанційного (on-line, електронного) навчання. Лекції, лабораторні та практичні заняття, семінарські заняття, самостійна робота з методичним забезпеченням дисциплін та ініціативна самостійна робота, виконання курсових та індивідуальних робіт. Консультації. Практична підготовка студентів. Наукове керівництво, підтримка і консультування при підготовці кваліфікаційної роботи.
Оцінювання	Оцінювання навчальних досягнень здійснюється за 100-бальною шкалою. Види контролю: поточний контроль; контроль розділів навчальних дисциплін; семестровий (підсумковий) контроль; атестація здобувачів вищої освіти. Основними формами контролю є: контрольна робота; комплексна контрольна робота; захист модульного індивідуального завдання; захист курсового проєкту (роботи); залік; диференційований залік; екзамен; захист кваліфікаційної роботи.

### **1.6 – Програми компетентності**

Інтегральна компетентність (ІК)	ІК. Здатність розв'язувати складні спеціалізовані завдання та практичні проблеми в економічній сфері, які характеризуються комплексністю та невизначеністю умов, що передбачає застосування теорій та методів економічної науки, математичного моделювання та сучасних інформаційних технологій.
Загальні компетентності (ЗК)	ЗК1. Здатність реалізувати свої права і обов'язки як члена суспільства, усвідомлювати цінності громадянського (демократичного) суспільства та необхідність його сталого розвитку, верховенства права, прав і свобод людини і громадянина в Україні. ЗК2. Здатність зберігати моральні, культурні, наукові цінності та примножувати досягнення суспільства на основі розуміння історії та закономірностей розвитку предметної області, її місця у загальній системі знань про природу і суспільство та у розвитку суспільства, техніки і технологій, використовувати різні види та форми рухової активності для активного відпочинку та ведення здорового способу життя. ЗК3. Здатність до абстрактного мислення, аналізу та синтезу.

	<p>ЗК4. Здатність застосовувати знання у практичних ситуаціях.</p> <p>ЗК5. Здатність спілкуватися державною мовою як усно, так і письмово.</p> <p>ЗК6. Здатність спілкуватися іноземною мовою.</p> <p>ЗК7. Навички використання інформаційних і комунікаційних технологій.</p> <p>ЗК8. Здатність до пошуку, оброблення та аналізу інформації з різних джерел.</p> <p>ЗК9. Здатність до адаптації та дії в новій ситуації.</p> <p>ЗК10. Здатність бути критичним і самокритичним.</p> <p>ЗК11. Здатність приймати обґрунтовані рішення.</p> <p>ЗК12. Навички міжособистісної взаємодії.</p> <p>ЗК13. Здатність діяти соціально відповідально та свідомо.</p> <p>ЗК14. Здатність ухвалювати рішення та діяти, дотримуючись принципу неприпустимості корупції та будь-яких інших проявів недоброчесності.</p>
<p>Фахові компетентності спеціальності (ФК)</p>	<p>ФК1. Здатність виявляти знання та розуміння проблем предметної області, основ функціонування сучасної економіки на мікро-, мезо-, макро- та міжнародному рівнях.</p> <p>ФК2. Здатність здійснювати професійну діяльність у відповідності з чинними нормативними та правовими актами.</p> <p>ФК3. Розуміння основних особливостей провідних наукових шкіл та напрямів економічної науки.</p> <p>ФК4. Здатність пояснювати економічні та соціальні процеси і явища на основі теоретичних моделей, аналізувати і змістовно інтерпретувати отримані результати.</p> <p>ФК5. Розуміння основних особливостей сучасної світової та національної економіки, інституційної структури, напрямів соціальної, економічної та зовнішньоекономічної політики держави.</p> <p>ФК6. Здатність застосовувати економіко-математичні методи та моделі для вирішення економічних задач.</p> <p>ФК7. Здатність застосовувати комп'ютерні технології та програмне забезпечення з обробки даних для вирішення економічних завдань, аналізу інформації та підготовки аналітичних звітів.</p> <p>ФК8. Здатність аналізувати та розв'язувати завдання у сфері економічних та соціально-трудова відносин.</p> <p>ФК9. Здатність прогнозувати на основі стандартних теоретичних та економетричних моделей соціально-економічні процеси.</p> <p>ФК10. Здатність використовувати сучасні джерела економічної, соціальної, управлінської, облікової інформації для складання службових документів та аналітичних звітів.</p> <p>ФК11. Здатність обґрунтовувати економічні рішення на основі розуміння закономірностей економічних систем і процесів та із застосуванням сучасного методичного інструментарію.</p> <p>ФК12. Здатність самостійно виявляти проблеми економічного характеру при аналізі конкретних ситуацій, пропонувати</p>

	<p>способи їх вирішення.</p> <p>ФК13. Здатність проводити економічний аналіз функціонування та розвитку суб'єктів господарювання, оцінку їх конкурентоспроможності.</p> <p>ФК14. Здатність поглиблено аналізувати проблеми і явища в одній або декількох професійних сферах з врахуванням економічних ризиків та можливих соціально-економічних наслідків.</p>
--	--

### **1.7 – Програмні результати навчання**

- ПРН1. Асоціювати себе як члена громадянського суспільства, наукової спільноти, визнавати верховенство права, зокрема у професійній діяльності, розуміти і вміти користуватися власними правами і свободами, виявляти повагу до прав і свобод інших осіб, зокрема, членів колективу.
- ПРН2. Відтворювати моральні, культурні, наукові цінності, примножувати досягнення суспільства в соціально-економічній сфері, пропагувати ведення здорового способу життя.
- ПРН3. Знати та використовувати економічну термінологію, пояснювати базові концепції мікро- та макроекономіки.
- ПРН4. Демонструвати стійке розуміння принципів економічної науки, особливостей функціонування економічних систем.
- ПРН5. Застосовувати аналітичний та методичний інструментарій для обґрунтування пропозицій та прийняття управлінських рішень різними економічними агентами (індивідуумами, домогосподарствами, підприємствами та органами державної влади).
- ПРН6. Використовувати професійну аргументацію для донесення інформації, ідей, проблем та способів їх вирішення до фахівців і нефахівців у сфері економічної діяльності.
- ПРН7. Пояснювати моделі соціально-економічних явищ з погляду фундаментальних принципів і знань на основі розуміння основних напрямів розвитку економічної науки.
- ПРН8. Застосовувати відповідні економіко-математичні методи та моделі для вирішення економічних задач.
- ПРН9. Усвідомлювати основні особливості сучасної світової та національної економіки, інституційної структури, напрямів соціальної, економічної та зовнішньоекономічної політики держави.
- ПРН10. Проводити аналіз функціонування та розвитку суб'єктів господарювання, визначати функціональні сфери, розраховувати відповідні показники, які характеризують результативність їх діяльності.
- ПРН11. Вміти аналізувати процеси державного та ринкового регулювання соціально-економічних і трудових відносин.
- ПРН12. Застосовувати набуті теоретичні знання для розв'язання практичних завдань та змістовно інтерпретувати отримані результати.
- ПРН13. Ідентифікувати джерела та розуміти методологію визначення і методи отримання соціально-економічних даних, збирати та аналізувати необхідну інформацію, розраховувати економічні та соціальні показники.
- ПРН14. Визначати та планувати можливості особистого професійного розвитку.

- ПРН15. Демонструвати базові навички креативного та критичного мислення у дослідженнях та професійному спілкуванні.
- ПРН16. Вміти використовувати дані, надавати аргументацію, критично оцінювати логіку та формувати висновки з наукових та аналітичних текстів з економіки.
- ПРН17. Виконувати міждисциплінарний аналіз соціально-економічних явищ і проблем однієї або декількох професійних сфер з урахуванням ризиків та можливих соціально-економічних наслідків.
- ПРН18. Використовувати нормативні та правові акти, що регламентують професійну діяльність.
- ПРН19. Використовувати інформаційні та комунікаційні технології для вирішення соціально-економічних завдань, підготовки та представлення аналітичних звітів.
- ПРН20. Оволодіти навичками усної та письмової професійної комунікації державною та іноземною мовами.
- ПРН21. Вміти абстрактно мислити, застосовувати аналіз та синтез для виявлення ключових характеристик економічних систем різного рівня, а також особливостей поведінки їх суб'єктів.
- ПРН22. Демонструвати гнучкість та адаптивність у нових ситуаціях, у роботі із новими об'єктами, та у невизначених умовах.
- ПРН23. Показувати навички самостійної роботи, демонструвати критичне, креативне, самокритичне мислення.
- ПРН24. Демонструвати здатність діяти соціально відповідально та свідомо на основі етичних принципів, цінувати та поважати культурне різноманіття, індивідуальні відмінності людей.

### 1.8 – Ресурсне забезпечення реалізації програми

Кадрове забезпечення	<p>Кадрове забезпечення відповідає вимогам щодо забезпечення провадження освітньої діяльності у сфері вищої освіти Ліцензійних умов провадження освітньої діяльності. Науково-педагогічні працівники обов'язково підвищують свою кваліфікацію відповідно до нормативних вимог та впроваджують результати стажування і здобутки наукової діяльності в освітній процес. Кожний освітній компонент освітньої програми забезпечений науково-педагогічними працівниками з урахуванням відповідності їх освітньої та/або професійної кваліфікації.</p> <p>Науково-педагогічні працівники, які забезпечують освітньо-професійну програму, мають необхідний стаж педагогічної роботи. В процесі організації навчального процесу залучаються професіонали з досвідом дослідницької / управлінської / інноваційної роботи та/або роботи за фахом, що підсилює зв'язок теоретичної та практичної підготовки здобувачів освіти.</p>
Матеріально-технічне забезпечення	<p>Матеріально-технічне забезпечення дозволяє повністю забезпечити освітній процес протягом всього циклу підготовки за освітньою програмою.</p> <p>Відповідає технологічним вимогам щодо забезпечення провадження освітньої діяльності у сфері вищої освіти Ліцензійних умов провадження освітньої діяльності.</p> <p>Навчальний процес за освітньою програмою відбувається в аудиторіях та лабораторіях, обладнаних комп'ютерами,</p>

	аудіовізуальною апаратурою, необхідними технічними засобами та локальною мережею Ethernet.
Інформаційне та навчально-методичне забезпечення	<p>Освітньо-професійна програма повністю забезпечена навчально-методичними комплексами з усіх освітніх компонентів (навчальних дисциплін, практик), наявність яких представлена в модульному середовищі освітнього процесу УДУНТ.</p> <p>Інформаційне забезпечення.</p> <p>Забезпеченість бібліотек фондом вітчизняних та закордонних фахових періодичних видань.</p> <p>У наявності доступ:</p> <ul style="list-style-type: none"> <li>- до баз даних періодичних наукових видань англійською мовою;</li> <li>- офіційного веб-сайту (<a href="http://ust.edu.ua/">http://ust.edu.ua/</a>);</li> <li>- електронного ресурсу випускаючих кафедр, електронного ресурсу закладу освіти, який містить навчально-методичні матеріали з освітніх компонент (<a href="https://library.ust.edu.ua/uk">https://library.ust.edu.ua/uk</a>), в тому числі в системі дистанційного навчання.</li> </ul> <p>Навчально-методичне забезпечення.</p> <p>Наявність:</p> <ul style="list-style-type: none"> <li>- освітньої програми;</li> <li>- навчального плану;</li> <li>- робочої програми навчальної дисципліни (силабусу) з кожної освітньої компоненти;</li> <li>- робочих програм практик;</li> <li>- методичного забезпечення для кожної освітньої компоненти;</li> <li>- методичних матеріалів для проведення атестації здобувачів.</li> </ul>

### **1.9 – Академічна мобільність**

<p>Регламентується положенням «Про порядок реалізації права на академічну мобільність учасників освітнього процесу» (введено в дію наказом ректора від 02.11.2022 № 73).</p>	
Національна кредитна мобільність	<p>На підставі договорів про співробітництво між вітчизняними закладами вищої освіти (науковими установами) або їх основними структурними підрозділами, а також може бути реалізована вітчизняним учасником освітнього процесу з власної ініціативи, підтриманої адміністрацією УДУНТ, на основі індивідуальних запрошень та інших механізмів, передбачених законодавством.</p>
Міжнародна кредитна мобільність	<p>Міжнародна кредитна мобільність забезпечується співпрацею з європейськими університетами задля організації взаємного обміну студентами, викладачами й адміністративним персоналом за проектами з міжнародної кредитної мобільності на основі двосторонніх договорів/меморандумів між УДУНТ та закладами вищої освіти зарубіжних країн-партнерів:</p> <ul style="list-style-type: none"> <li>– Гданський політехнічний університет, Польща.</li> </ul>

## 2. Перелік компонент освітньої програми та їх логічна послідовність

### 2.1. Перелік компонент

Код освітньої компоненти	Компоненти освітньої програми	Кількість кредитів	Форма семестрового контролю
1	2	3	4
<b>Обов'язкові компоненти (ОК)</b>			
<b>Цикл загальної підготовки</b>			
ОК 1.1	Іноземна мова за професійним спрямуванням	8	екзамен
ОК 1.2	Історія та культура України	3	диф.залік
ОК 1.3	Правознавство	3	диф.залік
ОК 1.4	Українська мова за професійним спрямуванням	3	диф.залік <sup>1</sup>
ОК 1.5	Фізична культура	4	диф.залік
ОК 1.6	Філософія	4	екзамен
ОК 1.7	Основи охорони праці та безпека життєдіяльності	4	диф.залік
ОК 1.8	Вища математика	8	екзамен
ОК1.9	Економічна інформатика	6	екзамен
ОК1.10	Сучасна політична економія	4	екзамен
ОК1.11	Мікроекономіка	4	диф.залік
ОК1.12	Макроекономіка	4	диф.залік
ОК1.13	Базова загальна військова підготовка	3	диф.залік
<b>Разом за циклом загальної підготовки:</b>		<b>58</b>	
<b>Цикл фахової підготовки</b>			
ОК2.1	Міжнародна економіка	4	диф.залік
	Курсова робота з ОК 2.1		курслова робота
ОК2.2	Регіональна економіка та транскордонне співробітництво	4	диф.залік
ОК2.3	Національна економіка	4	диф.залік
ОК2.4	Історія економіки та економічної думки	4	диф.залік
ОК2.5	Економіка праці і соціально-трудові відносини	4	екзамен
ОК2.6	Економіко-математичні методи і моделі	6	диф.залік
	Курсова робота з ОК 2.6		курслова робота
ОК2.7	Статистика	4	екзамен
ОК2.8	Економіка підприємства	4	екзамен
	Курсова робота з ОК 2.8		курслова робота
ОК2.9	Фінанси	4	диф.залік
ОК2.10	Менеджмент	4	диф.залік
ОК2.11	Інформаційні системи і технології в управлінні	4	екзамен
ОК2.12	Бухгалтерський облік	4	диф.залік
ОК2.13	Маркетинг	4	диф.залік
ОК2.14	Бізнес-планування	4	екзамен

<sup>1</sup> диф. залік – диференційований залік

OK2.15	Обґрунтування управлінських рішень і оцінювання ризиків	4	екзамен
OK2.16	Прогнозування соціально-економічних процесів	6	екзамен
OK2.17	Виробнича практика	3	диф.залік
OK2.18	Переддипломна практика	3	диф.залік
OK2.19	Кваліфікаційна робота	12	захист
<b>Разом за циклом фахової підготовки:</b>		<b>86</b>	
<b>Загальний обсяг обов'язкових компонент:</b>		<b>144</b>	
<b>Вибіркові компоненти (ВК)</b>			
<b>Цикл загальної підготовки</b>			
<b>Загальний каталог<sup>2</sup></b>			
ВК 1.1	Вибіркова компонента 1.1	4	диф. залік
ВК 1.2	Вибіркова компонента 1.2	4	диф. залік
ВК 1.3	Вибіркова компонента 1.3	4	диф. залік
<b>Разом вибірових компонент загального каталогу:</b>		<b>12</b>	
<b>Цикл фахової підготовки<sup>3</sup></b>			
<b>Вибірковий блок фахових компонент практичного профілю «Економічна інформатика, аналітика та моделювання»</b>			
ВК 2.1	Вибіркова компонента 2.1.1	4	диф. залік
	Вибіркова компонента 2.1.2		
ВК 2.2	Вибіркова компонента 2.2.1	3	диф. залік
	Вибіркова компонента 2.2.2		
ВК 2.3	Вибіркова компонента 2.3.1	4	диф. залік
	Вибіркова компонента 2.3.2		
ВК 2.4	Вибіркова компонента 2.4.1	5	екзамен
	Вибіркова компонента 2.4.2		
ВК 2.5	Вибіркова компонента 2.5.1	7	екзамен
	Вибіркова компонента 2.5.2		
ВК 2.6	Вибіркова компонента 2.6.1	4	екзамен
	Вибіркова компонента 2.6.2		
ВК 2.7	Вибіркова компонента 2.7.1	5	диф. залік
	Вибіркова компонента 2.7.2		
ВК 2.8	Вибіркова компонента 2.8.1	6	екзамен
	Вибіркова компонента 2.8.2		
ВК 2.9	Вибіркова компонента 2.9.1	5	диф. залік
	Вибіркова компонента 2.9.2		
ВК 2.10	Вибіркова компонента 2.10.1	5	диф. залік

<sup>2</sup> Вибіркові дисципліни циклу загальної підготовки обираються здобувачами освіти з університетської бази вибірових дисциплін в загальному обсязі 12 кредити ЄКТС і вивчаються в об'єднаних академічних групах разом зі студентами інших освітніх програм.

<sup>3</sup> Вибіркові дисципліни циклу фахової підготовки обираються здобувачами освіти з наведеного переліку вибірових дисциплін за освітньою програмою в загальному обсязі 84 кредитів ЄКТС і вивчаються в академічних групах зі студентами даної освітньої програми. За рішенням групи забезпечення якості освітньої програми до переліку вибірових дисциплін за освітньою програмою можуть бути внесені зміни, які не потребують перезатвердження освітньої програми вченою радою УДУНТ. Вибіркові блоки кожного практичного профілю за кількістю дисциплін та їх обсягом можуть відрізнятися один від іншого. Вибіркові блоки - це відповідальність окремого навчально-наукового інституту.

	Вибіркова компонента 2.10.2		
ВК 2.11	Вибіркова компонента 2.11.1	9	диф. залік
	Вибіркова компонента 2.11.2		
ВК 2.12	Вибіркова компонента 2.12.1	7	екзамен
	Вибіркова компонента 2.12.2		
ВК 2.13	Вибіркова компонента 2.13.1	4	екзамен
	Вибіркова компонента 2.13.2		
ВК 2.14	Вибіркова компонента 2.14.1	8	екзамен
	Вибіркова компонента 2.14.2		
ВК 2.15	Вибіркова компонента 2.15.1	8	диф. залік
	Вибіркова компонента 2.15.2		
<b>Вибірковий блок фахових компонент практичного профілю «Світова економіка та міжнародний бізнес»</b>			
ВК 2.1	Вибіркова компонента 2.1.1	3	диф. залік
	Вибіркова компонента 2.1.2		
ВК 2.2	Вибіркова компонента 2.2.1	4	диф. залік
	Вибіркова компонента 2.2.2		
ВК 2.3	Вибіркова компонента 2.3.1	4	диф. залік
	Вибіркова компонента 2.3.2		
ВК 2.4	Вибіркова компонента 2.4.1	5	екзамен
	Вибіркова компонента 2.4.2		
ВК 2.5	Вибіркова компонента 2.5.1	4	екзамен
	Вибіркова компонента 2.5.2		
ВК 2.6	Вибіркова компонента 2.6.1	9	екзамен
	Вибіркова компонента 2.6.2		
ВК 2.7	Вибіркова компонента 2.7.1	8	диф. залік
	Вибіркова компонента 2.7.2		
ВК 2.8	Вибіркова компонента 2.8.1		екзамен
	Вибіркова компонента 2.8.2		
ВК 2.9	Вибіркова компонента 2.9.1	3	диф. залік
	Вибіркова компонента 2.9.2		
ВК 2.10	Вибіркова компонента 2.10.1	4	диф. залік
	Вибіркова компонента 2.10.2		
ВК 2.11	Вибіркова компонента 2.11.1	8	диф. залік
	Вибіркова компонента 2.11.2		
ВК 2.12	Вибіркова компонента 2.12.1	6	екзамен
	Вибіркова компонента 2.12.2		
ВК 2.13	Вибіркова компонента 2.13.1	4	екзамен
	Вибіркова компонента 2.13.2		
ВК 2.14	Вибіркова компонента 2.14.1	4	екзамен
	Вибіркова компонента 2.14.2		
ВК 2.15	Вибіркова компонента 2.15.1	6	диф. залік
	Вибіркова компонента 2.15.2		
<b>Вибірковий блок фахових компонент практичного профілю «Глобальна економіка та управління зовнішньоекономічною діяльністю»</b>			
ВК 2.1	Вибіркова компонента 2.1.1	5	диф. залік
	Вибіркова компонента 2.1.2		
ВК 2.2	Вибіркова компонента 2.2.1	5	диф. залік
	Вибіркова компонента 2.2.2		
ВК 2.3	Вибіркова компонента 2.3.1	5	диф. залік
	Вибіркова компонента 2.3.2		
ВК 2.4	Вибіркова компонента 2.4.1	4	диф. залік
	Вибіркова компонента 2.4.2		

ВК 2.5	Вибіркова компонента 2.5.1	5	екзамен
	Вибіркова компонента 2.5.2		
ВК 2.6	Вибіркова компонента 2.6.1	5	екзамен
	Вибіркова компонента 2.6.2		
ВК 2.7	Вибіркова компонента 2.7.1	3	диф. залік
	Вибіркова компонента 2.7.2		
ВК 2.8	Вибіркова компонента 2.8.1	5	диф. залік
	Вибіркова компонента 2.8.2		
ВК 2.9	Вибіркова компонента 2.9.1	6	екзамен
	Вибіркова компонента 2.9.2		
ВК 2.10	Вибіркова компонента 2.10.1	10	екзамен
	Вибіркова компонента 2.10.2		
ВК 2.11	Вибіркова компонента 2.11.1	8	екзамен
	Вибіркова компонента 2.11.2		
ВК 2.12	Вибіркова компонента 2.12.1	6	диф. залік
	Вибіркова компонента 2.12.2		
ВК 2.13	Вибіркова компонента 2.13.1	6	диф. залік
	Вибіркова компонента 2.13.2		
ВК 2.14	Вибіркова компонента 2.14.1	6	екзамен
	Вибіркова компонента 2.14.2		
ВК 2.15	Вибіркова компонента 2.15.1	5	диф. залік
	Вибіркова компонента 2.15.2		

<b>Вибірковий блок фахових компонент практичного профілю «Економіка та бізнес-медіація»</b>			
ВК 2.1	Вибіркова компонента 2.1.1	5	диф. залік
	Вибіркова компонента 2.1.2		
ВК 2.2	Вибіркова компонента 2.2.1	5	диф. залік
	Вибіркова компонента 2.2.2		
ВК 2.3	Вибіркова компонента 2.3.1	5	диф. залік
	Вибіркова компонента 2.3.2		
ВК 2.4	Вибіркова компонента 2.4.1	4	диф. залік
	Вибіркова компонента 2.4.2		
ВК 2.5	Вибіркова компонента 2.5.1	5	екзамен
	Вибіркова компонента 2.5.2		
ВК 2.6	Вибіркова компонента 2.6.1	5	екзамен
	Вибіркова компонента 2.6.2		
ВК 2.7	Вибіркова компонента 2.7.1	3	диф. залік
	Вибіркова компонента 2.7.2		
ВК 2.8	Вибіркова компонента 2.8.1	5	диф. залік
	Вибіркова компонента 2.8.2		
ВК 2.9	Вибіркова компонента 2.9.1	6	екзамен
	Вибіркова компонента 2.9.2		
ВК 2.10	Вибіркова компонента 2.10.1	10	екзамен
	Вибіркова компонента 2.10.2		
ВК 2.11	Вибіркова компонента 2.11.1	8	екзамен
	Вибіркова компонента 2.11.2		
ВК 2.12	Вибіркова компонента 2.12.1	6	диф. залік
	Вибіркова компонента 2.12.2		
ВК 2.13	Вибіркова компонента 2.13.1	6	диф. залік
	Вибіркова компонента 2.13.2		
ВК 2.14	Вибіркова компонента 2.14.1	6	екзамен
	Вибіркова компонента 2.14.2		
ВК 2.15	Вибіркова компонента 2.15.1	5	диф. залік
	Вибіркова компонента 2.15.2		

<b>Разом вибірових фахових компонент:</b>	<b>84</b>
<b>Загальний обсяг вибірових компонент:</b>	<b>96</b>
<b>Загальний обсяг освітньо-професійної програми:</b>	<b>240</b>

## 2.2. Структурно-логічна схема освітньої програми

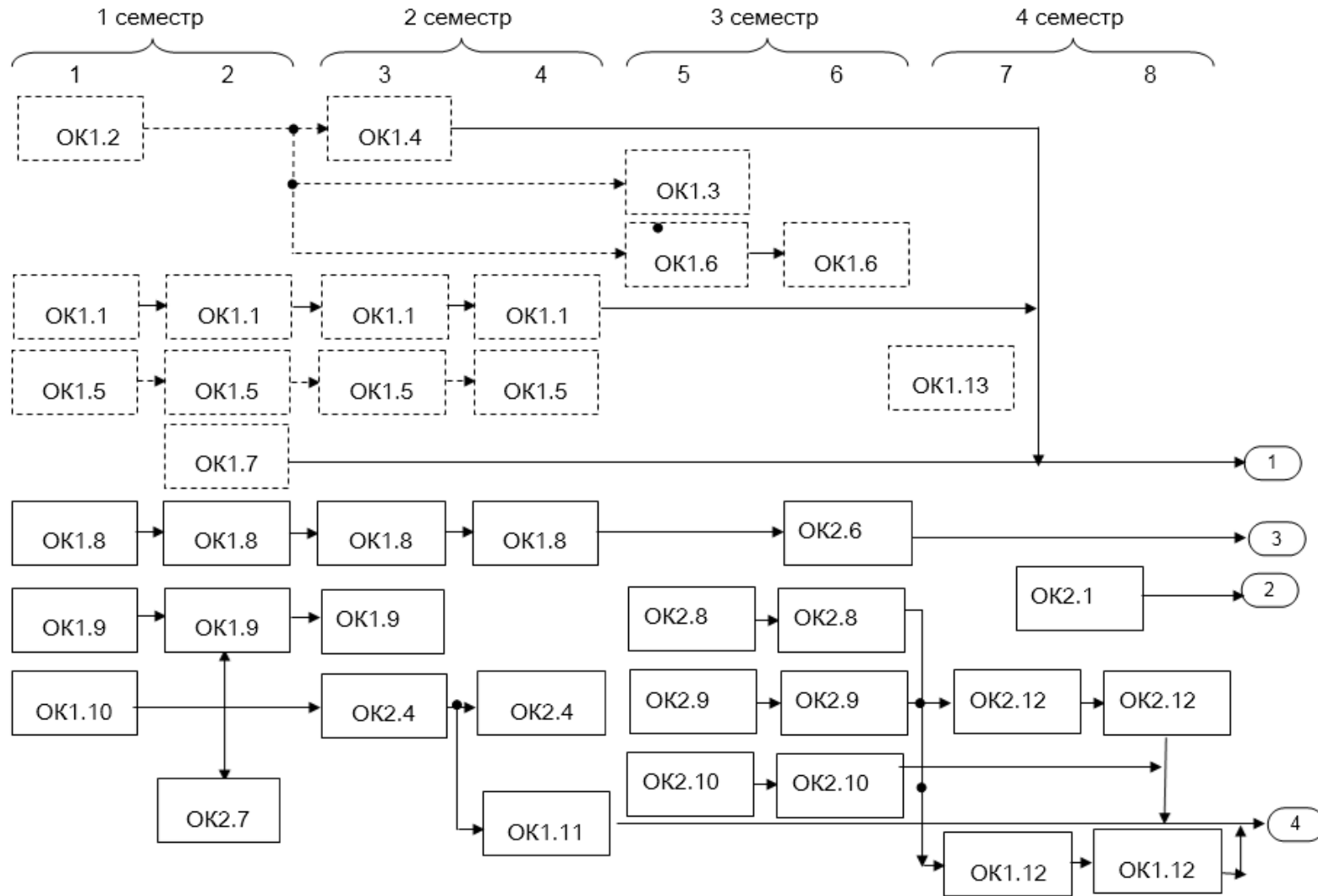

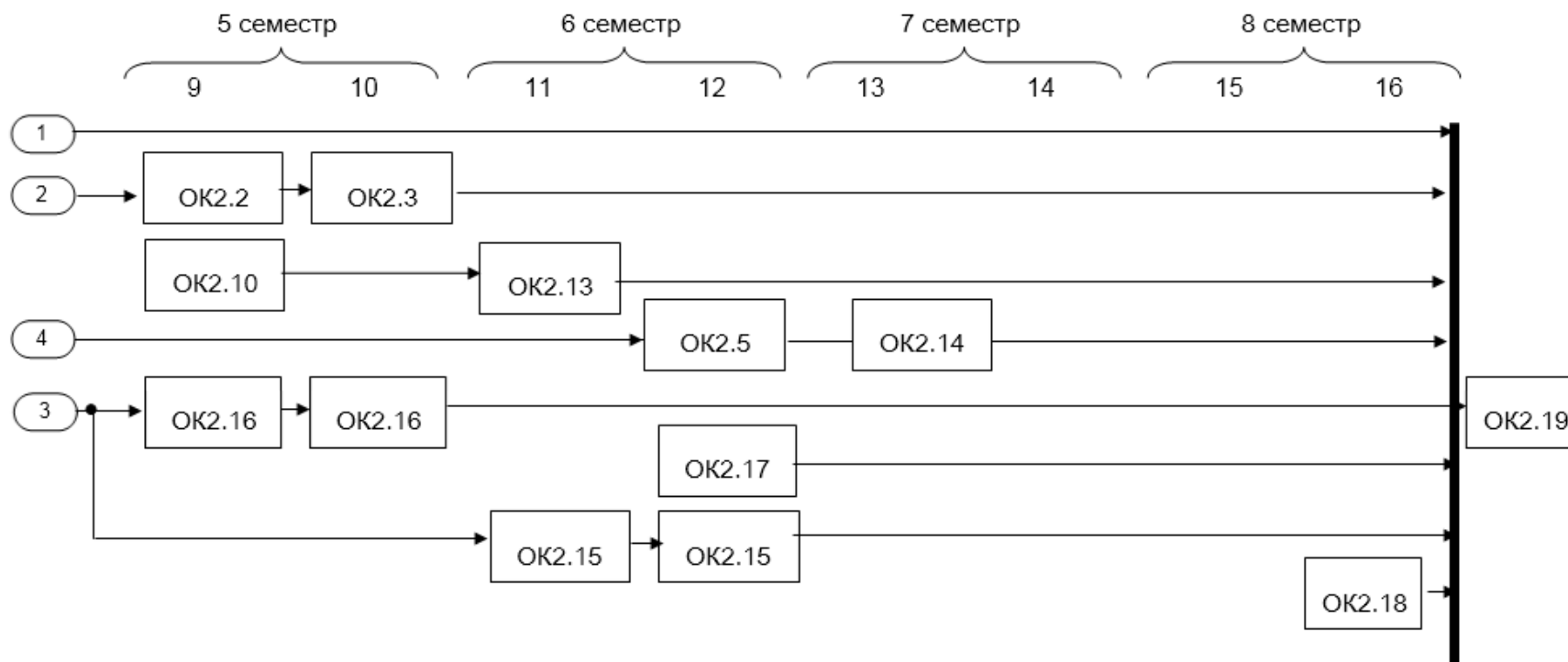

*Позначення:*

*Суцільними лініями задають жорстку послідовність вивчення компонент, яка передбачає попереднє вивчення тих навчальних дисциплін, опанування яких є необхідним для розуміння змісту наступних (як правило, - це обов'язкові освітні компоненти, що формують фахові компетентності).*

*Пунктирні лінії задають рекомендовану (не жорстку) послідовність вивчення освітніх компонент (їх розміщення в навчальному плані визначається відповідним ННІ). Застосовуються, як правило, для обов'язкових освітніх компонент, що формують загальні компетентності, але їх опанування не потребує обов'язкового попереднього вивчення інших компонент.*

### 3. Форма атестації здобувачів вищої освіти

Форми атестації здобувачів вищої освіти	Атестація випускників освітньо-професійної програми «Економіка» спеціальності С1 «Економіка» проводиться у формі публічного захисту кваліфікаційної роботи бакалавра
Вимоги до кваліфікаційної роботи	Кваліфікаційна робота має передбачати розв'язання складного спеціалізованого завдання або практичної проблеми в економічній сфері із застосуванням теорії та методів економічної науки. У кваліфікаційній роботі не має бути академічного плагіату, фальсифікації та фабрикації. Кваліфікаційна робота має бути оприлюднена на офіційному сайті закладу вищої освіти/структурного підрозділу, або у репозиторії закладу вищої освіти. Оприлюднення кваліфікаційних робіт, що містять інформацію з обмеженим доступом, здійснювати у відповідності вимог чинного законодавства.
Документи, які отримує випускник	За результатами успішного виконання освітньо-професійної програми та атестації видається документ встановленого зразка про присудження здобувачам вищої освіти ступеня бакалавра з присвоєнням кваліфікації «Бакалавр з економіки» за освітньо-професійною програмою «Економіка».

#### 4. Матриця відповідності програмних компетентностей компонентам освітньої програми

	ІК	ЗК1	ЗК2	ЗК3	ЗК4	ЗК5	ЗК6	ЗК7	ЗК8	ЗК9	ЗК10	ЗК11	ЗК12	ЗК13	ЗК14	ФК1	ФК2	ФК3	ФК4	ФК5	ФК6	ФК7	ФК8	ФК9	ФК10	ФК11	ФК12	ФК13	ФК14
ОК 1.1					X		X						X												X				
ОК 1.2			X			X								X															
ОК 1.3		X								X					X		X												
ОК 1.4					X	X							X																
ОК 1.5			X										X	X															
ОК 1.6						X					X		X	X															
ОК 1.7										X		X		X															
ОК 1.8				X							X	X																	
ОК 1.9	X				X			X	X													X							
ОК 1.10	X				X														X										
ОК 1.11	X			X	X											X													
ОК 1.12	X			X	X											X													
ОК 1.13		X							X				X	X															
ОК 2.1	X															X		X	X	X									
ОК 2.2	X															X				X									
ОК 2.3	X															X			X	X							X		
ОК 2.4																		X	X										
ОК 2.5	X																X						X			X	X		

	IK	3K1	3K2	3K3	3K4	3K5	3K6	3K7	3K8	3K9	3K10	3K11	3K12	3K13	3K14	ФК1	ФК2	ФК3	ФК4	ФК5	ФК6	ФК7	ФК8	ФК9	ФК10	ФК11	ФК12	ФК13	ФК14
OK 2.6	X																			X			X		X				
OK 2.7									X													X		X					X
OK 2.8	X																					X			X	X	X		
OK 2.9															X		X						X		X			X	
OK 2.10	X																X						X				X		
OK 2.11	X							X	X													X			X				
OK 2.12															X								X		X		X		
OK 2.13																										X	X		
OK 2.14																											X		X
OK 2.15	X																				X						X		X
OK 2.16	X																				X			X					
OK 2.17	X																		X			X							
OK 2.18	X														X				X		X	X				X	X		
OK 2.19	X														X				X		X	X				X	X		

## 5. Матриця забезпечення програмних результатів навчання відповідними компонентами освітньої програми

	ПРН 1	ПРН 2	ПРН 3	ПРН 4	ПРН 5	ПРН 6	ПРН 7	ПРН 8	ПРН 9	ПРН 10	ПРН 11	ПРН 12	ПРН 13	ПРН 14	ПРН 15	ПРН 16	ПРН 17	ПРН 18	ПРН 19	ПРН 20	ПРН 21	ПРН 22	ПРН 23	ПРН 24	
OK 1.1						X														X					
OK 1.2		X																						X	
OK 1.3	X																	X							
OK 1.4												X									X				
OK 1.5		X																						X	
OK 1.6		X													X										X
OK 1.7																						X	X	X	
OK 1.8								X													X		X		
OK 1.9													X						X						
OK 1.10				X			X				X														
OK 1.11			X	X			X				X														
OK 1.12			X	X			X				X														
OK 1.13	X											X												X	
OK 2.1				X					X									X							
OK 2.2			X				X		X																
OK 2.3			X				X		X												X				
OK 2.4				X												X									
OK 2.5					X						X		X												
OK 2.6								X				X									X				
OK 2.7													X			X	X								
OK 2.8					X							X	X								X				
OK 2.9										X			X					X							
OK 2.10					X																		X		

	ПРН 1	ПРН 2	ПРН 3	ПРН 4	ПРН 5	ПРН 6	ПРН 7	ПРН 8	ПРН 9	ПРН 10	ПРН 11	ПРН 12	ПРН 13	ПРН 14	ПРН 15	ПРН 16	ПРН 17	ПРН 18	ПРН 19	ПРН 20	ПРН 21	ПРН 22	ПРН 23	ПРН 24
OK 2.11													X						X					
OK 2.12										X		X						X						
OK 2.13					X																	X		
OK 2.14					X							X												
OK 2.15															X				X					
OK 2.16								X									X							
OK 2.17						X								X		X			X					
OK 2.18						X						X		X	X	X			X					
OK 2.19						X						X		X	X	X			X					

